

POLAM-ELTA Sp. z o.o.

DIODY LED

LAMPKI KONTROLNE LED

www.polamelta.com

e-mail: polamelta@polamelta.com.pl

Al. Jerozolimskie 202

02-486 Warszawa, POLSKA

tel. 22-837-22-07

503-75-75-73



DEKLARACJA ZGODNOŚCI NR 1/03/2024

Producent: POLAM-ELTA Sp. z o.o.
Al. Jerozolimskie 202
02-486 Warszawa

Nr KRS: 0000190790
REGON: 001416903

Deklarujemy z pełną odpowiedzialnością, że produkowane przez nas **diodowe lampki sygnalizacyjne BA7S:**

LB , LG , LO , LR , LY , LW spełniają wymagania stawiane przez:

- Dyrektywę: Niskonapięciowe wyroby elektryczne** **LVD 2014/35/UE**
(ang. Low Voltage Directive)
- Dyrektywę w sprawie zasadniczych wymagań dotyczących ograniczenia stosowania niektórych niebezpiecznych substancji w sprzęcie elektrycznym i elektronicznym** **ROHS 2011/65/UE**
(ang. Restriction of Hazardous Substances)
- Normy (w częściach odnoszących się do wyrobu):**
 - PN – EN 60061-1 : 2001 Trzonki i oprawki lampowe wraz ze sprawdzianami zamienności i bezpieczeństwa
 - PN – EN 63000 : 2018 Dokumentacja techniczna do oceny produktów elektrycznych i elektronicznych w odniesieniu do ograniczenia substancji niebezpiecznych

Oznaczenie roku, w którym naniesiono znak CE: 24

Warszawa 01-03-2024

.....
Miejsce i data wystawienia

PREZES ZARZĄDU

Ireneusz Tonder

.....
Nazwisko, stanowisko i podpis osoby upoważnionej

1. Opis wyrobu :

Deklaracja dotyczy diodowych lampek sygnalizacyjnych produkowanych na szereg napięć z przedziału 6V – 30V- AC/DC (6V; 12V; 24V; 30V). Lampki przeznaczone są do stosowania w wyposażeniu urządzeń elektrycznych .

2. Dokumentacja techniczna :

Wszystkie lampki sygnalizacyjne oparte są na układzie elektrycznym :

prostownik dwupołówkowy

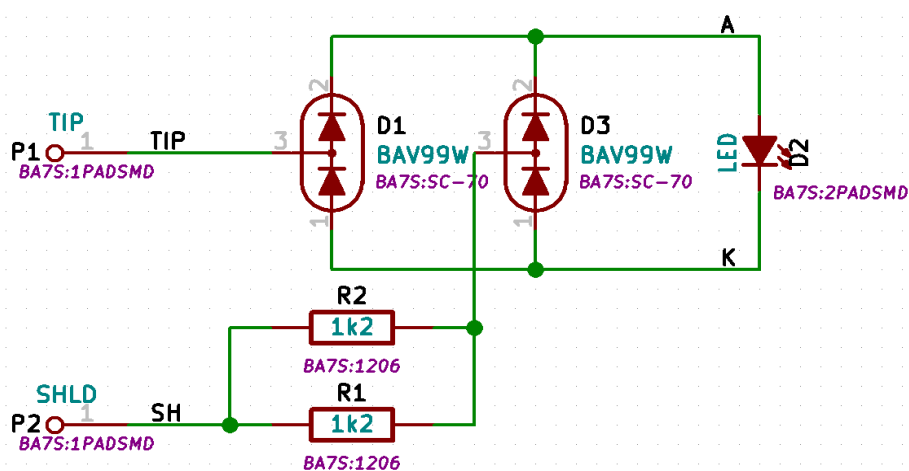

Dla napięcia 12V-AC/DC pobór mocy wynosi 0,25 W, dla 24V-AC/DC wynosi 0,4 W.

- lampka sygnalizacyjna BA7S

